

LEGION VARNINGSLJUSRAMP BLÅ/ORANGE

LEGION ljusramp med två färger blått/orange i samma ramp (vit/orange på förfrågan). E-godkänd R65 TA1 och TB2. EMC R10. Ljusramperna är fullutrustade med blyxtljusmoduler i alla positioner! Rampen har även dag/natt koppling, så kallad dimfunktion. Tvåfärgad ljusramp med snabb växling mellan färgerna. Nya effektiva blyxtljusmoduler. "Take down" och "Alley lights" finns som tillval. "Traffic Arrow" funktion ingår. Kraftig aluminiumbas för stabilitet och värmeavledning. Två anslutningskalar: Strömkabel 4-ledare längd 5,5 m. Styrkabel 16-ledare längd 5,75 m. Fäste för planmontering medföljer. Modellanpassade fästen finns, se vår katalog eller hemsida.



Teknisk information

Varumärke	Juluen
Spänning	12 eller 24 V
E-godkänd	R65 klass 2
EMC godkänd	R10
Anslutning	5,5 m kabel
Max ström	15,2A/12V 7,2A/24V
Antal blinkmönster	12 st

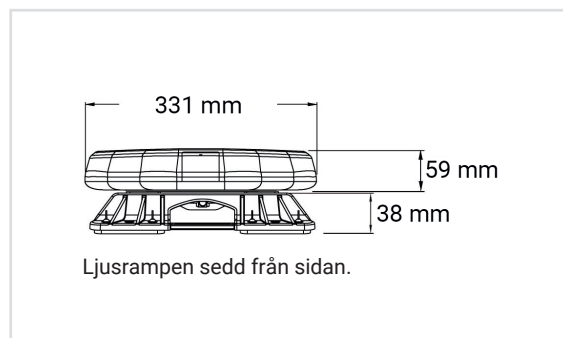

Artikelnr.	Benämning
14-LBA10921-1	Legion ljusramp 1092 mm 12V blå/orange *
14-LBA10921-2	Legion ljusramp 1092 mm 24V blå/orange *
14-LBA12451-1	Legion ljusramp 1245 mm 12V blå/orange *
14-LBA13721-1	Legion ljusramp 1372 mm 12V blå/orange *
14-LBA13721-2	Legion ljusramp 1372 mm 24V blå/orange *

* Beställningsvara. Leveranstid ca 4-5 veckor.